

TRAMPOLINE ENCLOSURE / FILET DE PROTECTION
MANUAL / MANUEL
TE Avyna Enclosure

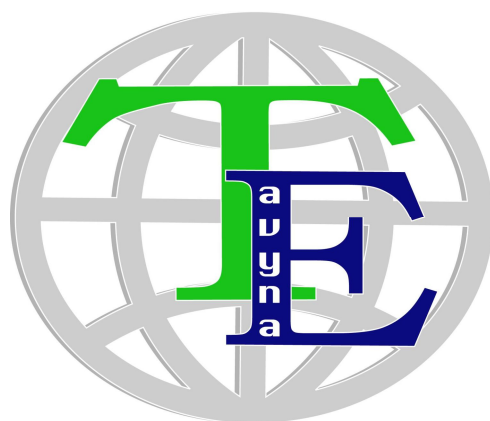
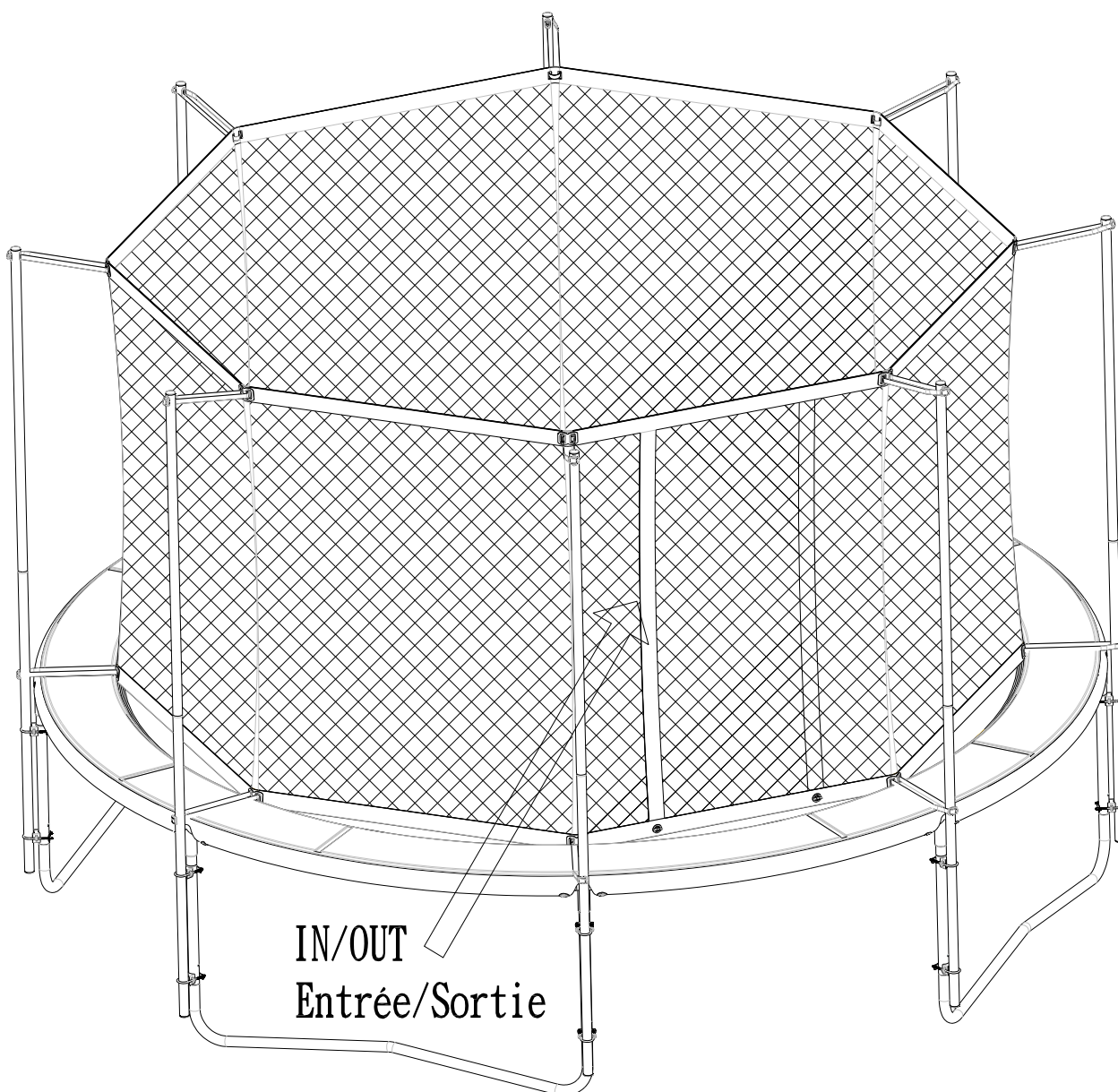

English

For your benefit and safety, read this manual carefully before anyone uses this trampoline enclosure system.

A trampoline enclosure system is a recreational product.
The following information identifies important safety precautions.

NOTICE FOR THE SUPERVISOR

- The supervisor is to strictly enforce the safety rules and be familiar with all the information provided in the owner's manual prior to allowing any users on the trampoline, and use the trampoline enclosure.
- No trampoline users shall use the trampoline without someone watching them, regardless of the skill or age of the trampoline user. Secure the trampoline against any unauthorized use. Do not allow anyone to use the trampoline unsupervised.
- Keep objects away from the jumper and the trampoline that may interfere with the jumper or could be potentially hazardous.
- The trampoline enclosure is not for use by children under the age of 6 or any one weighing more than 100kg.
- Do not use the trampoline when the trampoline mat is wet or dirty. Inspect the trampoline and enclosure prior to each use and replace and worn or damaged parts.
- Be sure that netting is properly suspended, prior to each use. Tighten all clamps that are loose, and make sure that there is no damage on the netting

NOTICE FOR THE JUMPER

- Do not use the trampoline and the enclosure system when one is under influence of drug or alcohol.
- Do not smoke when using the trampoline and the enclosure.
- Avoid jumping too high.
- Make sure you do not jump too long and become fatigued. Always control your jump. Do not try to jump over the enclosure netting.
- Always have someone watching you when using the trampoline, do not jump alone. No more than one person should jump on the trampoline at one time.
- Do not intentionally jump onto the trampoline enclosure.
- Do not try to intentionally rebound off the enclosure.
- Do not hang on the top of the enclosure, or try to climb on the netting.
- Take off any jewelry that may become entangled with the netting or may cut the netting. Do not wear clothing with draw strings, loops, hooks, hard abrasive buckles.
- Enclosure is not designed for attaching any accessories. Unless specifically designed by the manufacturer of the enclosed.
- Climbing on and off the trampoline at the enclosure opening door. Always close the opening after entering or exit. Do not try to crawl into the trampoline from the bottom of the enclosure. Do not use the trampoline as a spring board to jump onto other objects.

Hazards associated with high winds

All trampoline enclosure used outside can be blown about in high winds, and this can potentially injure anyone in their path or inside the enclosure. Both the enclosure and the trampoline can be blown over in high or gusty winds. Under such conditions, take down the netting, stake the trampoline frame to the ground or move the total unit to a sheltered location.

A WARNING
BE SURE TO FOLLOW ALL INSTRUCTIONS ABOVE
WHEN YOU USE THE ENCLOSURE ON THE TRAMPOLINE.

Install this enclosure only on a trampoline that has been assembled correctly as specified by its manufacturer. The trampoline must be in good working order. This trampoline enclosure system, when combined with a properly placed and well maintained trampoline, will provide a recreational asset to any back yard. Inspect the trampoline and enclosure before each use.

WARRANTY

TE Avyna warrants its trampoline accessory products to be free from defects in material and workmanship under normal use and service conditions. The various component parts of the enclosure are warranted against defects and workmanship as follows:

Metal hardware: one year

Foam sleeves, plastic parts, suspension straps: 90 days

Fabric, netting, and sewing: 90 days

All warranty coverage extends only to the original retail purchaser from the date of purchase. TE Avyna obligation under this warranty is limited to replacing or repairing, at the option of TE Avyna, the product at one of its authorized service centers. All products for which a warranty claim is made must be received by TE Avyna at one of its authorized service centers, freight prepaid, and accompanied by sufficient proof of purchase. All returns must be preauthorized by TE Avyna. This Warranty does not extend to any product or damage to a product caused by or attributable to freight damage, abuse, misuse, improper or abnormal usage, or repairs not provided by a TE Avyna authorized service center or for products used for commercial or rental purposes.

For more information please contact your dealer

Nederlands

Lees deze handleiding aandachtig door voordat u de trampoline enclosure in gebruik neemt.

De trampoline enclosure is een product voor recreatief gebruik.

De informatie in deze handleiding bevat belangrijke veiligheidsvoorschriften.

Informatie voor de toezichthouder

- De toezichthouder dient bekend te zijn met alle informatie die verstrekt wordt in deze handleiding voordat de enclosure in gebruik wordt genomen en moet er voor zorgen dat de veiligheidsregels strikt worden nageleefd.
- De toezichthouder dient ervoor te zorgen dat, ongeacht de leeftijd of ervaring van de gebruiker, de trampoline niet wordt gebruikt zonder toezicht. Beveilig daarom de trampoline tegen onbevoegd gebruik. Sta niet toe dat de trampoline zonder toezicht wordt gebruikt!
- De toezichthouder dient ervoor te zorgen dat er geen voorwerpen op of onder de trampoline kunnen komen die de springer kunnen hinderen of een potentieel gevaar kunnen opleveren.
- De trampoline enclosure is niet bedoeld voor kinderen onder de 6 jaar en mensen die meer dan 100 kilogram wegen.
- Sta het gebruik van de trampoline niet toe als de springmat nat of vies is.
- Inspecteer de trampoline en de enclosure voor ieder gebruik en vervang versleten of beschadigde onderdelen onmiddellijk.
- Verzeker u er voor ieder gebruik van dat de enclosure juist is opgehangen, alle bevestigingsbanden strak zijn aangetrokken geen beschadigingen vertoont.

Informatie voor de gebruiker

- Gebruik de trampoline met de enclosure niet onder invloed van drugs of alcohol.
- Rook niet op of in de buurt van de trampoline met enclosure.
- Vermijd het om te lang en te hoog te springen. Zorg ervoor dat u altijd de sprong beheerst en probeer nooit over de trampoline enclosure heen te springen.
- Gebruik de trampoline met enclosure niet zonder supervisie, zorg dat er altijd een toezichthouder aanwezig is.
- Gebruik de trampoline met enclosure met maximaal 1 persoon tegelijk.
- Spring nooit expres in de enclosure en gebruik het ook nooit om terug te kaatsen op de trampoline.
- Klim nooit in de palen of in het net van de trampoline enclosure.
- Zorg ervoor dat u tijdens het springen geen sieraden draagt die verstrengeld kunnen raken met het net of het net kunnen beschadigen. Draag tijdens het gebruik geen kleding met riemen, ringen, haken en/of harde gespen.
- De trampoline enclosure is niet gemaakt om voorwerpen aan te bevestigen.
- Betreed en verlaat de trampoline enkel via de daarvoor bestemde opening in de enclosure, probeer nooit onder de enclosure door te kruipen. Sluit altijd de opening na het betreden of verlaten.
- Gebruik de trampoline nooit als springplank naar andere voorwerpen.

Gevaren bij harde wind

Alle trampoline enclosure's die buiten worden gebruikt zijn gevoelig voor harde wind en kunnen een potentieel gevaar vormen voor personen op of naast de trampoline. Bij zulke omstandigheden dient u het net af te breken of de trampoline inclusief enclosure op een beschutte plek neer te zetten.

Belangrijk: Verzekeer u ervan dat alle bovenstaande instructies en veiligheidsmaatregelen worden nageleefd wanneer de trampoline enclosure op de trampoline is geplaatst!

Garantie

Stalen onderdelen	1 jaar
Schuimkappen, kunststof onderdelen en gespen	90 dagen
Band, net en stiksel	90 dagen

De garantie geldt vanaf aankoopdatum en alleen op materiaal- en fabricagefouten.

Dit product is uitvoerig getest om aan specifieke eisen te voldoen. Ongewoon gebruik of 'aanpassingen' maken de garantie ongeldig.

TEavyna stelt zich NIET verantwoordelijk of aansprakelijk voor directe, indirecte, speciale of andere schade die zou voortkomen uit of in verband staan met het gebruik van of prestaties van het product met betrekking tot economisch verlies, verlies van eigendommen, verlies van inkomen of winst, of ontberen van gebruik, verwijderingskosten, installaties of andere schadegevolgen.

VOOR VRAGEN EN OF EXTRA INFORMATIE KUNT U BIJ UW DEALER TERECHT.

Français

Pour une bonne utilisation et votre sécurité, il est recommandé de lire attentivement les points ci-dessous avant que le filet de protection ne soit utilisé.

Un filet de protection est un produit de loisir dont le but est de vous protéger. Les informations suivantes identifient des points de sécurité importants.

PRECAUTIONS POUR LE SUPERVISEUR

- Le superviseur doit impérativement définir les règles de sécurité éditées dans ce manuel et celui du trampoline avant toute utilisation du trampoline et du filet de protection.
- Une utilisation sous la surveillance d'une personne est fortement recommandée, et ce quelque soit l'âge et le niveau du sauteur. Il est important de ne pas laisser quelqu'un sauter seul en interdisant l'accès lorsque le trampoline n'est pas surveillé.
- Ne pas exposer le sauteur à n'importe quel type d'objet qui pourrait détourner son attention et lui causer des problèmes pendant qu'il utilise le trampoline.
- Le filet de protection n'est pas adapté pour des enfants de moins de 6 ans ou toute personne dont le poids dépasse les 100kg.
- Ne pas utiliser le trampoline quand la toile de saut est humide ou sale. Il est fortement recommandé d'inspecter le trampoline et le filet de protection avant de laisser quelqu'un sauter. Si vous constatez le moindre problème qui pourrait causer un incident, interdisez l'accès au trampoline et changez la pièce défectueuse.
- Assurez-vous que le filet est bien attaché avant chaque utilisation. Resserrez les vis en U du filet de protection avant chaque utilisation afin d'éviter tout problème et assurez-vous que le filet n'est pas endommagé.

PRECAUTIONS POUR LE SAUTEUR

- Ne pas utiliser le trampoline et le filet de protection sous l'emprise de l'alcool ou de la drogue.
- Ne pas fumer pendant l'utilisation du trampoline et du filet de protection.
- Eviter de sauter trop haut pour éviter les incidents.
- Ne pas sauter trop longtemps sur le trampoline pour éviter l'accumulation de la fatigue, qui pourrait occasionner des blessures. Contrôler toujours ses sauts et ne pas essayer de sauter par-dessus le filet de protection.
- Toujours sauter sous la surveillance d'une autre personne. Pas plus de 1 personne en même temps sur le trampoline.
- Ne pas se jeter délibérément dans le filet de protection.
- Ne pas essayer de rebondir plus haut que le filet de protection.
- Ne pas s'accrocher en haut du filet de protection ou essayer de grimper sur le filet de protection.
- Ne pas sauter avec tout objet pointu, contendant ou tranchant (bijoux, clés, briquets, chaussures à semelles dures, ...) pour éviter d'endommager la toile de saut du trampoline ainsi que le filet de protection.
- Ne rien accrocher sur le filet de protection
- Monter et descendre du trampoline par l'ouverture prévue à cet effet dans le filet de protection. Toujours bien fermer la porte après être monté ou descendu du trampoline. Ne pas essayer de monter sur le trampoline en passant par-dessous le filet de protection. Ne pas utiliser le trampoline comme tremplin pour sauter par-dessus d'autres objets.

Problèmes dus aux vents violents

Lors d'une utilisation extérieure, le filet de protection peut être soufflé par le vent et s'envoler, tout comme le trampoline, et ainsi blesser quelqu'un qui passerait à côté ou qui serait à l'intérieur du filet de protection. Dans de telles conditions climatiques, il est recommandé de retirer le filet de protection, d'attacher le trampoline au sol ou de le rentrer dans un endroit abrité.

PRECAUTION

IL EST IMPERATIF DE SUIVRE LES INSTRUCTIONS NOTEES CI-DESSUS LORS DE L'UTILISATION DU TRAMPOLINE ET DU FILET DE PROTECTION.

Installer le filet de protection uniquement sur un trampoline monté correctement et selon le manuel de montage fourni avec. Le trampoline doit être utilisable en toute sécurité. Ce filet de protection, une fois monté sur un trampoline bien assemblé et sécurisé, vous offrira un outil de divertissement pour le jardin. Avant chaque utilisation du trampoline et du filet de protection, il est fortement recommandé de vérifier l'état du trampoline.

GARANTIES

TE Avyna garanti ce filet de protection pour trampoline contre tout défaut de fabrication dans des conditions d'utilisation normales. Les différents composants de ce filet de sécurité sont garantis contre tout défaut de fabrication comme montré ci-dessous :

Pièces en Acier: 1 an
Pièces en plastique, mousse, lanières: 90 jours
Filet et coutures: 90 jours

TE Avyna ou l'un de ses revendeurs n'est pas responsable des dommages indirects, spéciaux ou conséquents ou autre dommages comme le manque à gagner, la perte de biens ou de profits, les frais de retrait, d'installation ou autre résultant de l'utilisation du produit ou toute activité en relation.

Pour tout complément d'information, veuillez contacter votre revendeur.

Dansk

Læs denne manual omhyggeligt af hensyn til sikkerheden, før dette sikkerhedsnet til trampolinen tages i brug.

Et sikkerhedsnet til trampoliner er et produkt til fritidsaktiviteter. Følgende informationer påpeger vigtige sikkerhedsforskrifter.

BEMÆRKNING TIL DEN TILSYNSFØRENDE

- Tilsynsførende skal håndhæve sikkerhedsreglerne nøje og være bekendt med alle de informationer, der fremgår af brugermanualen, før han/hun tillader nogen at anvende trampolinen.
- Trampolinen må ikke benyttes uden opsyn, uanset brugerens færdigheder og alder. Trampolinen skal sikres mod uautoriseret brug. Lad ikke nogen benytte trampolinen uden opsyn.
- Sørg for, at der ikke er genstande, som kan komme i vejen for eller være til fare for springeren.
- Sikkerhedsnettet til trampolinen må ikke benyttes af børn under 6 år eller af personer, der vejer mere end 100 kg.
- Benyt ikke trampolinen, når den er våd eller snavset. Efterse trampolin og sikkerhedsnet, hver gang den skal bruges, og udskift slidte eller beskadigede dele.
- Sørg altid for, at sikkerhedsnettet er korrekt ophængt, før trampolinen benyttes. Fastgør alle løse spænder, og sørg for, at sikkerhedsnettet ikke er beskadiget.

BEMÆRKNING TIL SPRINGEREN

- Lad være med at benytte trampolinen og sikkerhedsnettet, hvis du er påvirket af medicin/narkotika eller alkohol.
- Lad være med at ryge ved brug af trampolinen og sikkerhedsnettet.
- Lad være med at springe for højt.
- Lad være med at springe for længe og blive træt. Sørg altid for at lave kontrollerede spring. Forsøg ikke at springe over sikkerhedsnettet.
- Sørg altid for, at der er opsyn, når trampolinen benyttes. Spring ikke alene. Trampolinen må kun benyttes af én person ad gangen.
- Lad være med at springe ind i sikkerhedsnettet med vilje.
- Lad være med at bruge sikkerhedsnettet som tilbagekastning med vilje.
- Lad være med at hænge oven på sikkerhedsnettet eller forsøge at klatre i sikkerhedsnettet.
- Tag alle smykker af, som kan hænge fast i eller ødelægge sikkerhedsnettet. Hav ikke tøj på, som har snore, løkker, kroge og hårde, skarpe spænder.
- Sikkerhedsnettet er ikke beregnet til ophæng af tilbehør.
- Stå på og af trampolinen ved sikkerhedsnettets åbning. Luk altid åbningen efter at være stået på eller af trampolinen. Forsøg ikke at kravle ind på trampolinen fra bunden af sikkerhedsnettet. Benyt ikke trampolinen som springbræt til at springe over på andre redskaber.

Farer i forbindelse med kraftigt blæsevejr

Alle sikkerhedsnet til trampoliner, der anvendes udendørs, kan blive blæst omkring i kraftigt blæsevejr, og dette kan skade personer, der kommer i vejen herfor, eller som befinder sig på trampolinen. Både sikkerhedsnet og trampolin kan vælte i kraftigt blæsevejr eller pga. hårde vindstød. Tag sikkerhedsnettet af, pløk trampolinstelet fast til jorden eller flyt hele enheden hen, hvor det står i læ, under sådanne vejrforhold.

ADVARSEL
SØRG FOR AT FØLGE ALLE OVENN
ÆVNTE INSTRUKTIONER,
NÅR DER BENYTTES SIKKERHEDSNET PÅ TRAMPOLINEN.

Monter kun sikkerhedsnet på trampoliner, der er korrekt samlet efter producentens anvisninger. Trampolinen skal være i god stand. Dette sikkerhedsnet til trampoliner giver, når det kombineres med en korrekt placeret og velholdt trampolin, en god fritidsbeskæftigelse i enhver have. Efterse trampolin og sikkerhedsnet hver gang før brug.

GARANTI

TE Avyna garanterer, at disse tilbehørsprodukter til trampoliner er fri for materiale- og fremstillingsfejl ved normal brug og servicering. Der gives følgende garanti mod fejl i og udførelse af de forskellige dele i sikkerhedsnettet:

Metaldele: et år
Skummuffer, plastdele, ophængsstropper: 90 dage
Dug, net og syning: 90 dage

Garantien ydes kun til den oprindelige detailkunde fra købsdatoen. TE Avyna's garantiforpligtelse er begrænset til udskiftning eller reparation af produktet, efter TE Avyna's eget valg, på et af virksomhedens autoriserede servicecentre. Alle produkter, der kræves dækket af garantien, skal indsendes til et af TE Avyna's autoriserede servicecentre med fragten forudbetalt og ledsaget af dækkende købsbevis. Alle returneringer skal godkendes på forhånd af TE Avyna. Denne garanti dækker ikke produkter eller produktskader, der er forårsaget af eller kan henføres til transportskader, misbrug, forkert anvendelse eller reparationer, som ikke er udført af et af TE Avyna's autoriserede servicecentre, eller for produkter, der anvendes kommercielt eller til udlejning.

Kontakt venligst forhandleren, hvis der ønskes yderligere informationer

ASSEMBLY / ASSEMBLAGE

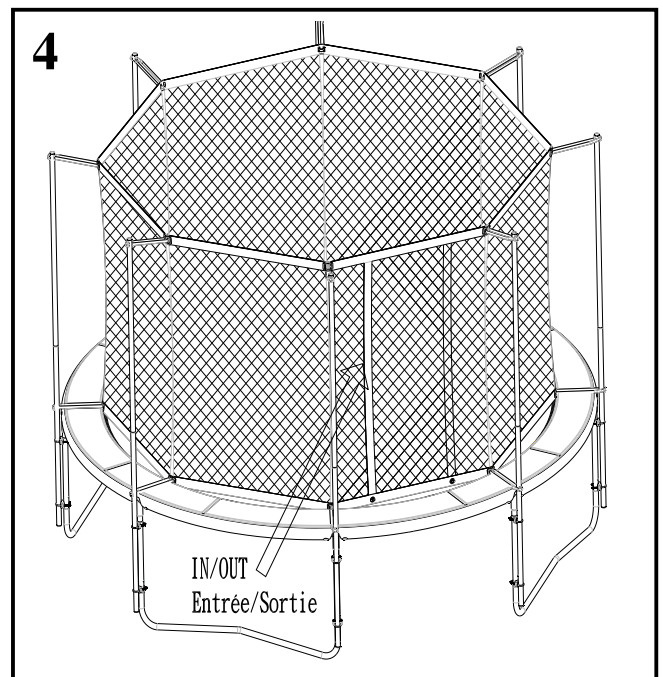
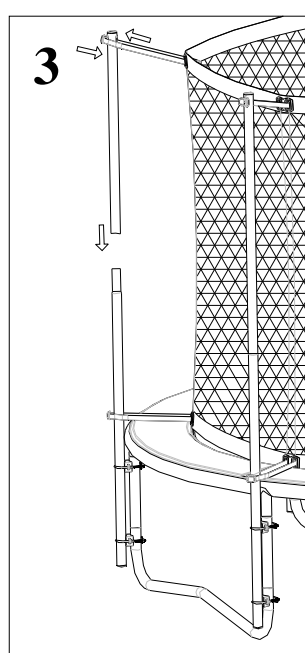
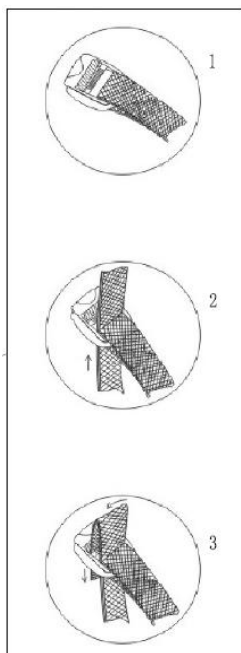
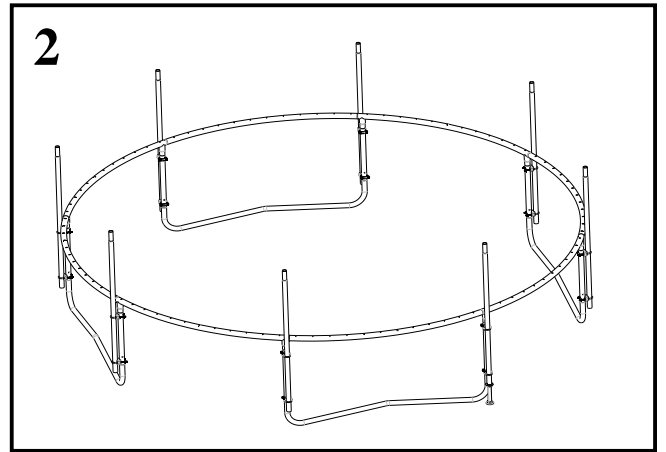
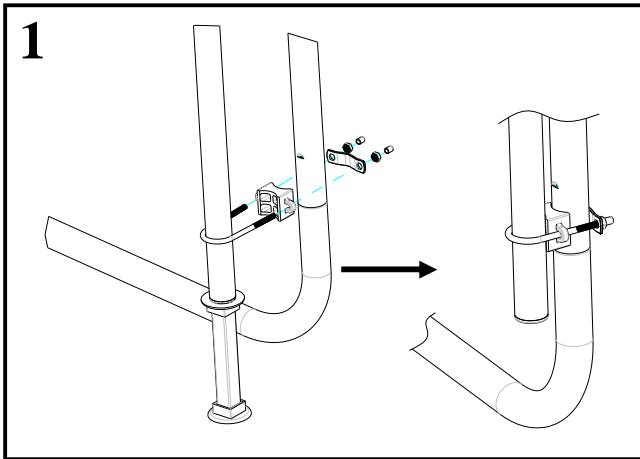

TEPL213-SN / TEPL23-SN

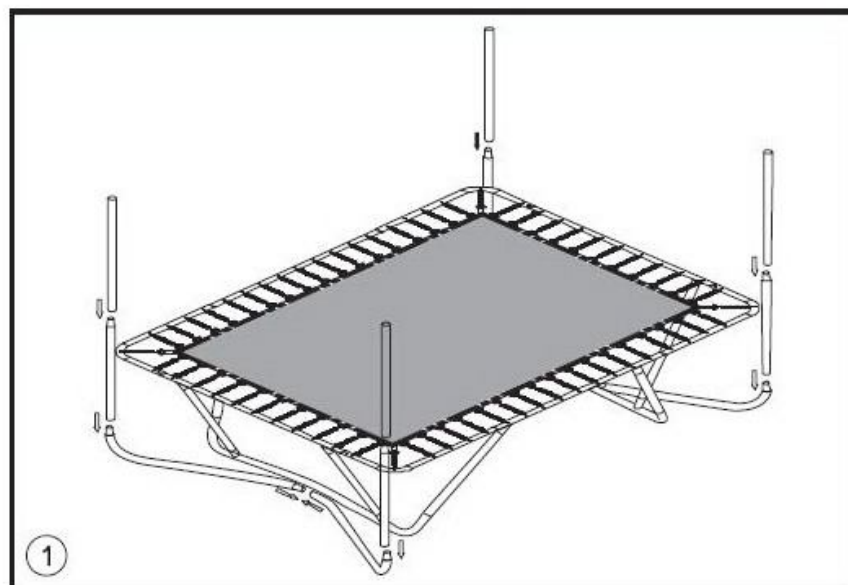

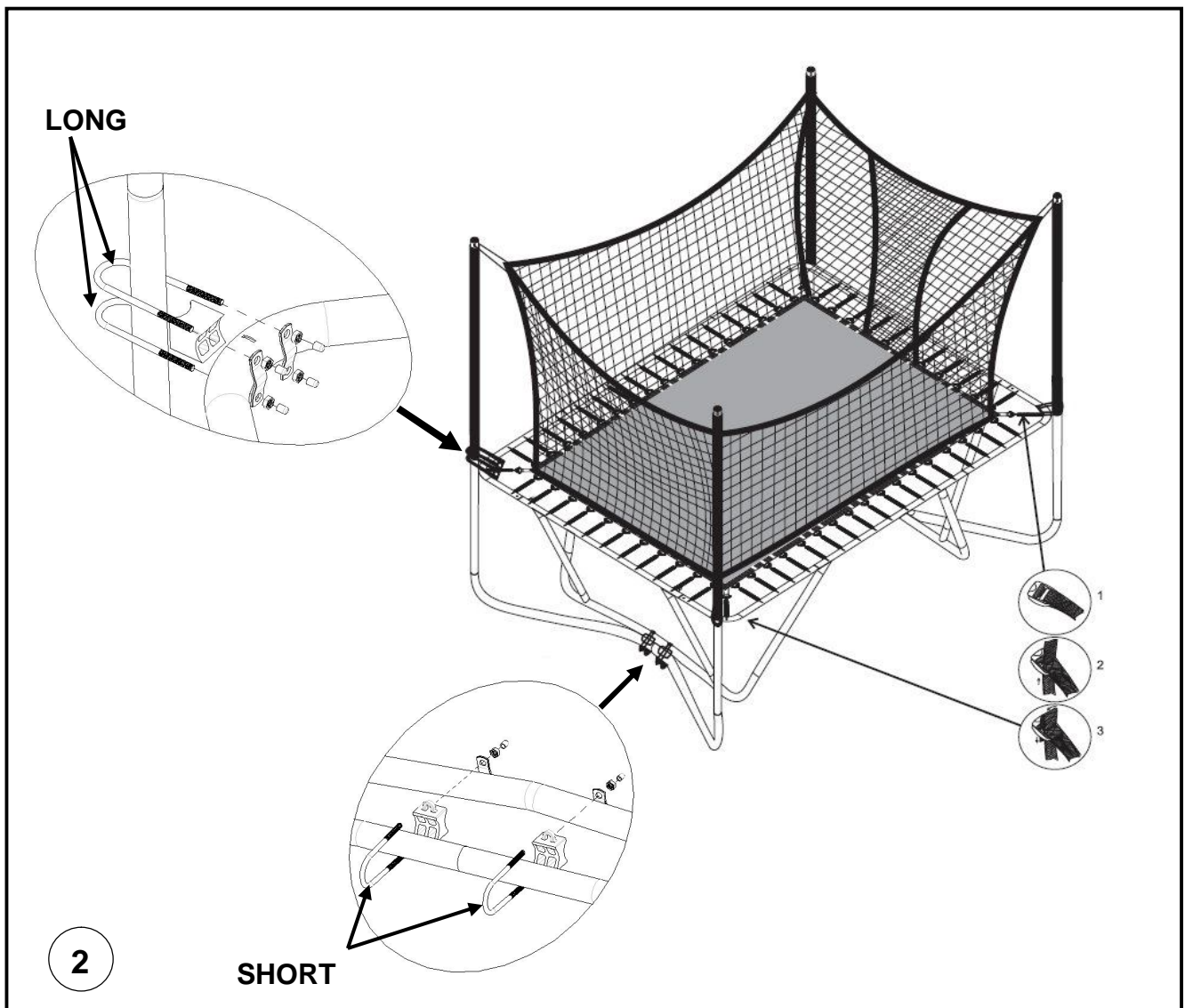

English

STEP 1

Attach the tube sets to the leg up right of the trampoline as shown. Be sure to have someone help you hold the tube frame steady when you do this. First attach the lower frame tube to the leg frame with the clamp, secure with lock nut.

STEP 2

Now, attach upper frame tube to the lower frame tube as shown, do this for all 8pcs of tubes.

STEP 3

Place netting on trampoline and attach the snap in buckles on top of the enclosure to the tube caps. Make sure the "door" is in between 2 poles.

STEP 4

Attach the snap in buckles on the bottom of the enclosure to all the sets of tubing.

STEP 5

Double check all the fittings to ensure that they are securely fastened.

Your enclosure is now ready for use.

Nederlands

STAP 1

Verbind de onderste framedelen (buizen) op het trampolineframe zoals staat aangegeven op de tekening. De framedelen worden bevestigd met de bijgeleverde klemmen.

STAP 2

Verbind nu, zoals op de tekening staat aangegeven, alle acht bovenste framedelen op de onderste framedelen.

STAP 3

Plaats de enclosure op de trampoline en verbind de klikbevestigingen met de afdekkappen bovenop de palen. Verzeker u ervan dat de opening tussen twee palen zit!

STAP 4

Verbind de klikbevestigingen aan de onderkant van de enclosure, dit moet bij alle palen gebeuren.

STAP 5

Controleer nogmaals alle bevestigingsbeugels om er zeker van te zijn dat het net goed gemonteerd is, uw enclosure is hierna klaar voor gebruik

Français

ETAPE 1

Attachez les tubes inférieurs des poteaux du filet aux pieds du trampoline, en utilisant les vis en U (deux par pied). Assurez-vous de la bonne hauteur des tubes en vous aidant du support fourni.

ETAPE 2

Emboitez tous les tubes supérieurs des poteaux sur les tubes inférieurs.

ETAPE 3

Mettez le filet sur le haut des poteaux en utilisant les lanières. Assurez-vous que la « porte » se trouve entre deux poteaux et que la lanière de la porte se trouve vers le bas.

ETAPE 4

Attachez et fermez toutes les lanières du bas.

ETAPE 5

Vérifiez que toutes les lanières soient bien fermées.

Dansk

TRIN 1

Fastgør beslaget i lodret forlængelse af trampolinens ben som vist på fig. 1. Beslaget fastgøres øverst på trampolinens ben (ved toprammen). Få evt. nogen til at hjælpe med at holde ved, mens du samler beslaget. Fastgør først den nedre del af beslaget til trampolinens ben med en klemme, som sikres med en låsemøtrik.

TRIN 2

Fastgør nu som vist på fig. 3 den øverste del af stolpen til den nederste del af beslaget – dette gentages på hvert af trampolinens ben.

TRIN 3

Anbring sikkerhedsnettet på trampolinen og fastgør først spænderne i toppen af sikkerhedsnettet og derefter i bunden. Sørg for at "døren" placeres mellem to stænger.

TRIN 4

Dobbelttjek alle fittings for at sikre, at de er korrekt fastgjort. Sikkerhedsnettet er nu klar til brug.