

Waarschuwing: gebruik van de trampoline zonder het randkussen wordt afgeraden. Het randkussen is ontworpen om de kans op letsel te verkleinen door te voorkomen dat de gebruiker in aanraking kan komen met het frame en de veren van de trampoline. Het is zeer belangrijk dat het randkussen goed en stevig aan het frame wordt bevestigd en goed is geplaatst voordat de trampoline wordt gebruikt.

## Montage- en Installatie Instructies

11) Leg de delen van het randkussen zo neer dat deze alle veren en frame onderdelen volledig bedekken. Verbind de delen van het randkussen door gebruik te maken van klittenband aan de uiteinden van de delen van de randkussens.



12) Stop de elastieken van de randkussens door de 3 lussen onder het randkussen, zoals aangegeven.

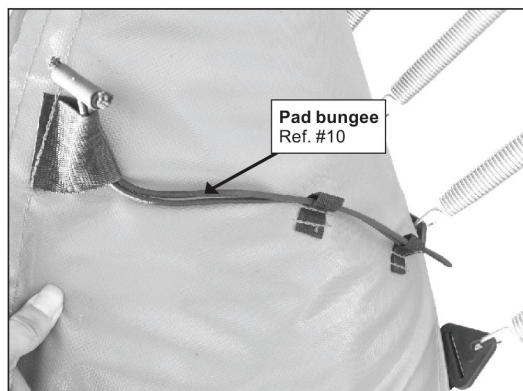

13) Til het randkussen op en verwijder de veer die het dichtste bij de lus zit. Stop de lus van het elastiek door de plastic ogen bij de veer zoals aangegeven. Plaats daarna de veren terug.

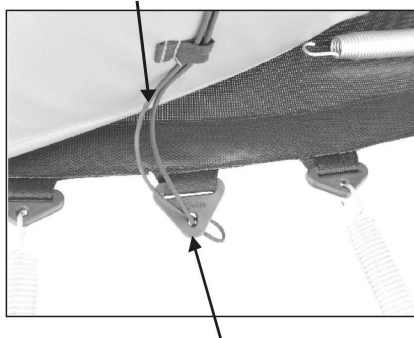

14) Wikkel het T uiteinde van de elastiek om de toprail heen, zoals aangegeven. Trek daarna de lus van de elastiek om het T uiteinde heen zoals aangegeven.

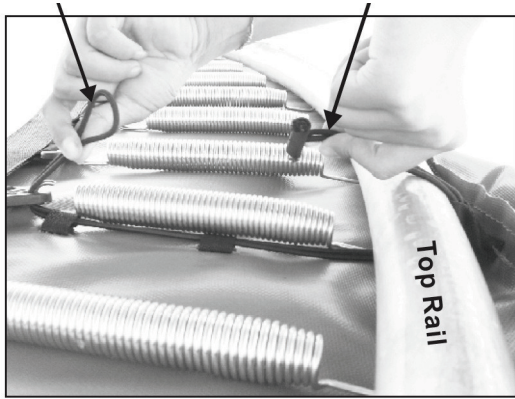

15) Maak de lange flap van het randkussen vast met klittenband, zoals aangegeven.



16) Bevestig de waarschuwingskaart aan de top rail van de trampoline met een bundelbandje (tie wrap). Plaats de waarschuwingskaart op de plek waar je het het beste kunt zien als je de trampoline beklimt.

